



Виріб відповідає вимогам Державного стандарту 19917-93 "Меблі для сидіння та лежання", а також має висновок санітарно-епідеміологічної експертизи.

**1. Гарантійне обслуговування виробу** виконує виробник відповідно до відповідно до Закону України "Про захист прав споживачів" за наявності правильно заповненого гарантійного талона. За гарантією замінюється або ремонтується тільки та частина виробу, в якій виявлено дефекти. У разі, якщо у всіх деталях виробу виявлено дефекти, виріб підлягає заміні (за наявності всіх деталей, зазначених у комплектації, фурнітури). Усе гарантійне обслуговування проводиться безкоштовно протягом усього терміну гарантії, якщо вони виникли з вини виробника.

### 2. Правила експлуатації.

Суворо дотримуватися правил складання виробу. Використовувати виріб за функціональним призначенням у приміщенні кімнатної температури і вологості повітря не більше 70%. Догляд за виробом можливий за умови використання м'якої тканини та рідин, призначених для догляду за меблями.

### 3. Заборонено:

- експлуатувати виріб за відсутності будь-якої деталі зі специфікації.
- Одразу звернутися в торговельну точку за місцем придбання виробу для отримання деталі, якої бракує;
- перевищувати допустиме навантаження на виріб - 150 кг;
- стрибки на ліжку;
- розміщувати поблизу вогню, потрапляння агресивних рідин і прямого тривалого впливу води.

### 4. Гарантія поширюється на:

Комплектація виробу, що не відповідає специфікації. Дефекти, виявлені під час складання виробу (крім відколів лако-фарбового покриття, потертостей, вм'ятин та інших дефектів, нанесених механічним шляхом).

### 5. Гарантія не поширюється на:

Випадки неправильного складання та експлуатації виробу не за призначенням.

Відколи лако-фарбового покриття, потертості, вм'ятини та інші дефекти, нанесені механічним шляхом унаслідок транспортування та експлуатації. Деформації виробу внаслідок недотримання правил експлуатації та перевищення допустимого навантаження на виріб.

У разі використання ліжка з переобладнанням або використанням не всіх деталей або додаткових деталей.

**6. Виробник залишає за собою право вносити зміни в конструкцію виробу, які підвищують його якість та експлуатаційні характеристики, без попередження.**

### 7. Гарантійні зобов'язання.

Термін гарантії - **18 місяців**. Термін експлуатації виробу - **10 років**. У разі виявлення дефектів, які повинні виправлятися за гарантією, покупець повинен звернутися в торгову точку, де він купував ліжко. Для пред'явлення претензій, покупець повинен мати при собі товарний чек магазину, що підтверджує покупку. У Гарантійному талоні мають бути вказані: модель ліжка, розмір, печатка торговельної точки, підпис продавця.

## Гарантійний талон

Найменування \_\_\_\_\_

Дата виготовлення \_\_\_\_\_

Дата продажу \_\_\_\_\_

Печатка, підпис продавця \_\_\_\_\_

Назва, адреса торговельної точки \_\_\_\_\_

## ІНСТРУКЦІЯ ПО ЗБІРЦІ

1. Установити заднє бильце (2) вертикально.
2. Основа (3) "одягається" на провшини (2.1) заднього бильця (2). Простежити, щоб збіглися всі отвори для з'єднання.
3. Вушка (2.1) наживляються з основою (3) двома болтами (4), використовуючи шайби (5) і гровери (6).
4. Аналогічно до пункту 2, встановлюється переднє бильце (1) і також наживляється до основи (3), аналогічно пункту 3.
5. Усі болти затягуються в довільному порядку.
6. Встановити заглушки М8 для збереження довговічності матраца.

## СХЕМА ЗБІРКИ

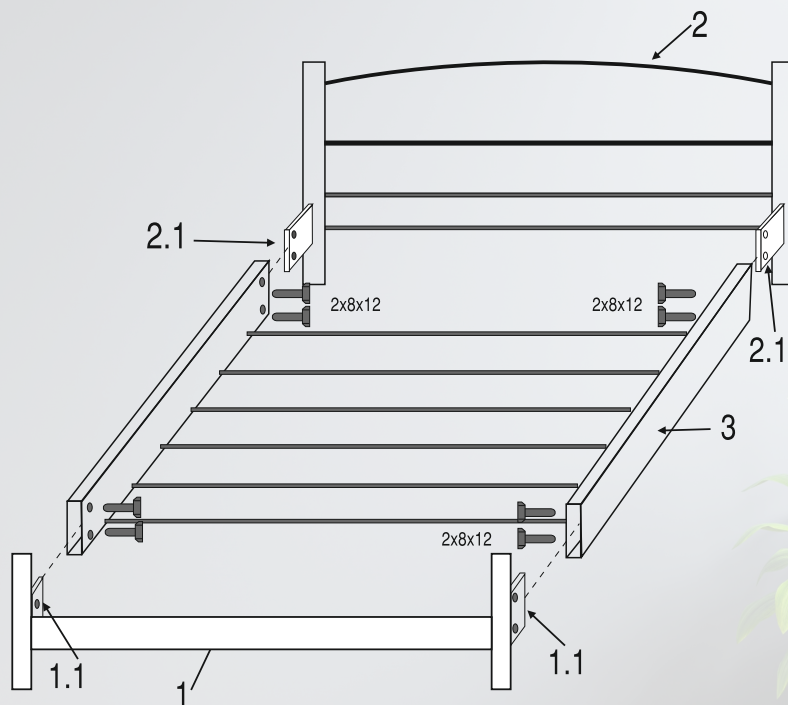

## КОМПЛЕКТАЦІЯ

1. Переднє бильце - 1 шт.
2. Заднє бильце - 1 шт.
3. Основа - 1 шт.
4. Болт 8\*12 - 8 шт.
5. Шайба М8 - 8 шт.
6. Гровер М8 - 8 шт.
7. Заглушка М8 - 8 шт.